

Instrucciones de funcionamiento



ecoTEC pro

VMW 236/5-3 (H-ES)

VMW 286/5-3 (H-ES)

ES

Editor/Fabricante

Vaillant GmbH

Berghauser Str. 40 ■ D-42859 Remscheid
Tel. +49 21 91 18-0 ■ Fax +49 21 91 18-2810
info@vaillant.de ■ www.vaillant.de



Contenido

Contenido	A	Vista general de códigos de estado	13
	B	Solución de averías	13
1 Seguridad			3
1.1 Advertencias relativas a la operación			3
1.2 Utilización adecuada.....			3
1.3 Indicaciones generales de seguridad			3
2 Observaciones sobre la documentación			6
2.1 Consulta de la documentación adicional			6
2.2 Conservación de la documentación			6
2.3 Validez de las instrucciones			6
3 Descripción del aparato.....			6
3.1 Estructura del producto.....			6
3.2 Panel de mandos.....			6
3.3 Símbolos mostrados			7
3.4 Datos en la placa de características.....			7
3.5 Número de serie			7
3.6 Homologación CE.....			7
4 Funcionamiento			7
4.1 Concepto de uso.....			7
4.2 Pantalla inicial.....			8
4.3 Niveles de uso y de indicación			8
4.4 Revestimiento tipo armario			8
4.5 Abrir los dispositivos de bloqueo			8
4.6 Puesta en marcha del aparato			8
4.7 Encendido del aparato.....			8
4.8 Ajustar la temperatura de ida de la calefacción.....			8
4.9 Ajuste de la temperatura de agua caliente			9
4.10 Activación y desactivación del modo confort.....			9
4.11 Desconexión de funciones del producto.....			9
4.12 Aseguramiento de la presión de llenado correcta de la instalación de calefacción.....			9
4.13 Protección de la instalación de calefacción contra las heladas.....			10
5 Solución de averías			10
5.1 Detección y solución de averías			10
5.2 Consulta de los códigos de estado (Live Monitor).....			10
6 Cuidado y mantenimiento.....			10
6.1 Mantenimiento			10
6.2 Cuidado del producto.....			10
6.3 Leer los avisos de mantenimiento			11
6.4 Comprobación del sifón para condensados y del sifón para goteo de la válvula de seguridad			11
7 Puesta fuera de servicio			11
7.1 Puesta fuera de funcionamiento temporal del aparato.....			11
7.2 Puesta fuera de funcionamiento definitiva del aparato.....			11
8 Reciclaje y eliminación			11
9 Garantía y servicio de atención al cliente			11
9.1 Garantía.....			11
9.2 Servicio de Asistencia Técnica			12
Anexo			13



1 Seguridad

1.1 Advertencias relativas a la operación

Clasificación de las advertencias relativas a la operación

Las advertencias relativas a la operación se clasifican con signos de advertencia e indicaciones de aviso de acuerdo con la gravedad de los posibles peligros:

Signos de advertencia e indicaciones de aviso

**Peligro**

peligro mortal inminente o peligro de lesiones graves

**Peligro**

peligro mortal debido a descarga eléctrica

**Advertencia**

peligro de lesiones leves

**Atención**

riesgo de daños materiales o daños al medio ambiente

1.2 Utilización adecuada

Su uso incorrecto o utilización inadecuada puede dar lugar a situaciones de peligro mortal o de lesiones para el usuario o para terceros, así como provocar daños en el producto u otros bienes materiales.

Este producto está concebido como generador de calor para instalaciones de calefacción cerradas y para la producción de agua caliente sanitaria.

La utilización adecuada implica:

- Tenga en cuenta las instrucciones de funcionamiento adjuntas del producto y de todos los demás componentes de la instalación.
- Cumplir todas las condiciones de inspección y mantenimiento recogidas en las instrucciones.

Este producto puede ser utilizado por niños a partir de 8 años, así como por personas con capacidades físicas, sensoriales o mentales disminuidas o con falta de experiencia y conocimientos, si son vigilados o han sido instruidos respecto al uso seguro del apa-

rato y comprenden los peligros derivados del mismo. No deje que los niños jueguen con el producto. No permita que los niños efectúen la limpieza y el mantenimiento sin vigilancia.

Una utilización que no se corresponda con o que vaya más allá de lo descrito en las presentes instrucciones se considera inadecuada. También es inadecuado cualquier uso de carácter directamente comercial o industrial.

¡Atención!

Se prohíbe todo uso abusivo del producto.

1.3 Indicaciones generales de seguridad

1.3.1 Instalación únicamente por un profesional autorizado

Los trabajos de instalación, revisión, mantenimiento y reparación del aparato, así como los ajustes de gas, deben ser llevados a cabo exclusivamente por un profesional autorizado.

1.3.2 Peligro por un uso incorrecto

El uso incorrecto puede poner en peligro tanto a usted como a otras personas y ocasionar daños materiales.

- ▶ Lea atentamente las presentes instrucciones y toda la documentación adicional, especialmente el capítulo "Seguridad" y las notas de advertencia.
- ▶ Realice solo aquellas operaciones a las que se refieren las presentes instrucciones de funcionamiento.

1.3.3 Peligro de muerte por salida de gas

Si huele a gas en el interior de un edificio:

- ▶ Evite los espacios en los que huelga a gas.
- ▶ A ser posible, abra del todo las puertas y ventanas y procure que se produzca una corriente.
- ▶ Evite llamas abiertas (p. ej. mecheros o cerillas).
- ▶ No fume.
- ▶ No accione interruptores eléctricos, enchufes de toma de corriente, timbres, teléfonos ni interfonos.

Anexo

Avería	Causa	Medida
Producción de agua caliente sanitaria sin problemas; la calefacción no se pone en funcionamiento.	El regulador externo no está bien ajustado.	Ajuste correctamente el regulador externo (→ Instrucciones de funcionamiento del regulador).

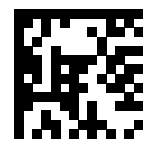

0020244990_01

0020244990_01 ■ 07.06.2017

Distribuidor

Vaillant S. L.

Atención al cliente

Pol. Industrial Apartado 1.143 ■ C/La Granja, 26
28108 Alcobendas (Madrid)

Teléfono 9 02116819 ■ Fax 9 16615197

www.vaillant.es

© Derechos de autor reservados respecto a estas instrucciones, tanto completas como en parte. Solo se permite su reproducción o difusión previa autorización escrita del fabricante.

Reservado el derecho a introducir modificaciones técnicas.